

SMARTLIBERTY

— MORE TIME FOR CARE —

Badge résident

Notice d'utilisation

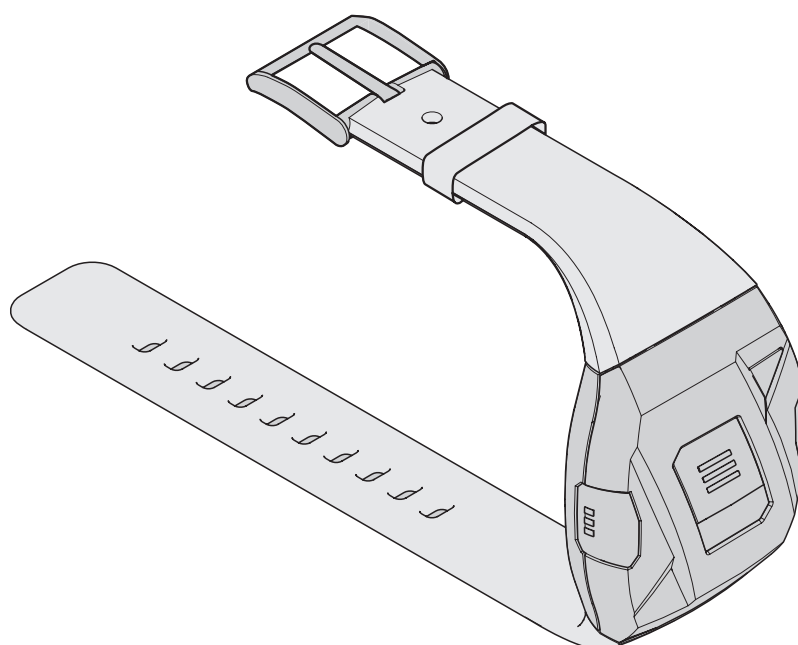

1. Description

Utilisation prévue

Le badge résident SmartLiberty permet aux résidents d'émettre un appel résident ou un appel de service. Ce badge peut déclencher des alarmes de désorientation pour les personnes ayant tendance à errer.

Documents de référence

Document	Description / No. de document
Fiche technique	Caractéristiques techniques du badge résident

Aperçu

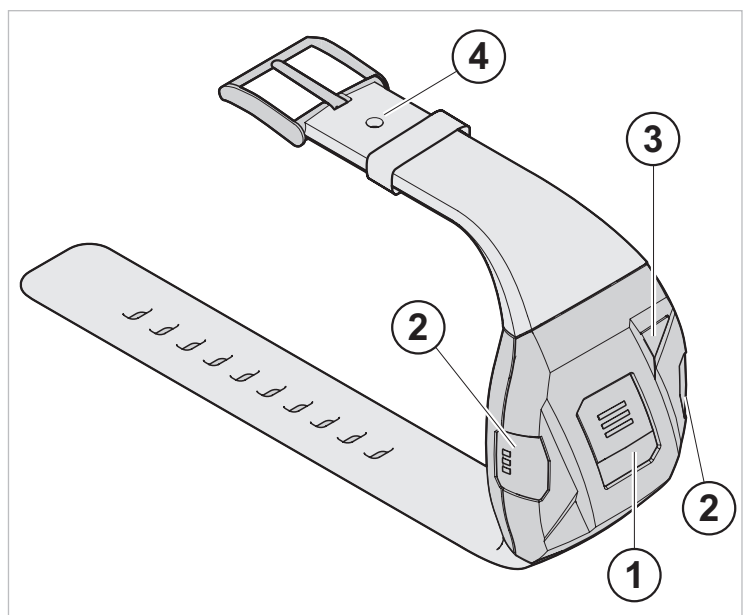

Fig. 1 Badge résident

- 1 Bouton d'appel de résident
- 2 Boutons d'appel de service
- 3 Lampe de tranquillisation (LED)
- 4 Trou pour le verrou de sécurité

Fonctions

Le badge résident SmartLiberty est pourvu des fonctions suivantes :

- un bouton d'appel de résident
- un double bouton d'appel de service
- un détecteur d'arrachage qui surveille le port du badge

Alimentation

- Pile CR2450, 3 V, 500 mAh (remplaçable). Utiliser uniquement les piles autorisées par le fabricant (voir le site web SmartLiberty).

2. Utilisation

 ATTENTION	<p>Risque de dysfonctionnement si le récepteur infrarouge est recouvert !</p> <ul style="list-style-type: none"> ▶ Porter le badge de façon visible. ▶ Ne pas couvrir le badge et ne rien coller dessus au niveau de la lampe de tranquillisation (LED).
----------------------	--

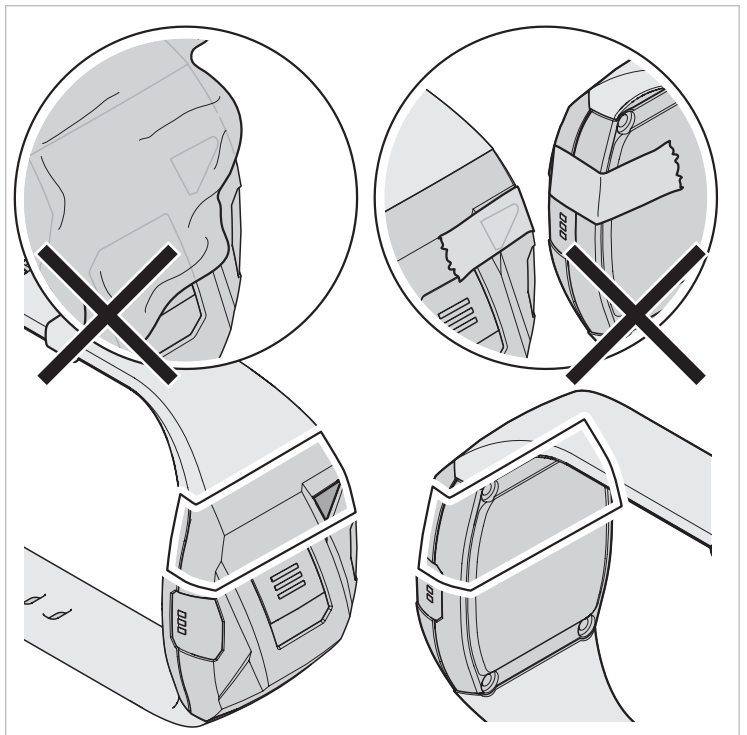

Fig. 2 Ne pas couvrir le badge

Activer le badge

- ▶ Appuyer pendant 10 s sur le bouton d'appel résident (1, Fig. 1), jusqu'à ce que la lampe de tranquillisation (LED) s'allume.
Lorsqu'elle est activée, la lampe de tranquillisation (LED) clignote en vert.

i	<p>Avant la mise en service, 2 autres étapes doivent être effectuées :</p> <ul style="list-style-type: none"> ▶ Rentrer le badge dans le logiciel. ▶ Attribuer le badge. <p><i>Voir le manuel du logiciel.</i></p>
----------	--

Émettre un appel résident

- ▶ Appuyer sur le bouton pour l'appel résident, au centre du badge (1, Fig. 1).
La lampe de tranquillisation (LED) s'allume en rouge.
- L'appel a été reçu par le serveur.
La lampe de tranquillisation (LED) clignote rouge.
- L'appel a été pris en charge, quelqu'un arrive pour porter assistance.
La lampe de tranquillisation (LED) clignote bleu (après un court délai).
- L'appel a été quittancé.
La lampe de tranquillisation (LED) clignote vert pendant quelques secondes.

Émettre un appel de service

L'appel de service doit être activé dans la configuration du système, sinon un appel de résident est généré.

- ▶ Appuyer sur l'un des deux boutons d'appel de service situés sur les côtés du badge (2, Fig. 1).
La lampe de tranquillisation (LED) s'allume en rouge.
- L'appel a été reçu par le serveur.
La lampe de tranquillisation (LED) clignote rouge.
- L'appel a été pris en charge, quelqu'un arrive pour porter assistance.
La lampe de tranquillisation (LED) clignote bleu (après un court délai).
- L'appel a été quittancé.
La lampe de tranquillisation (LED) clignote vert pendant quelques secondes.

3. Fixation

Le badge résident peut être porté :

- au poignet avec le bracelet (en option avec verrou de sécurité) ou le bracelet jetable,
- à la ceinture grâce au clip,
- en pendentif, autour du cou (avec fonction anti-étranglement).

Des anses de fixation sont nécessaires pour monter :

- le bracelet jetable (2x)
- le clip ceinture (1x)
- le pendentif (2x)

Le bracelet est monté par défaut sur le badge.

Monter les anses de fixation

i

- ▶ Lorsque le bracelet n'est pas monté, les deux anses de fixation doivent d'abord impérativement être montées sur le badge.

1. Ouvrir le badge.
Voir «4. Ouvrir/fermer le badge».
2. Poser les deux anses de fixation sur le badge.

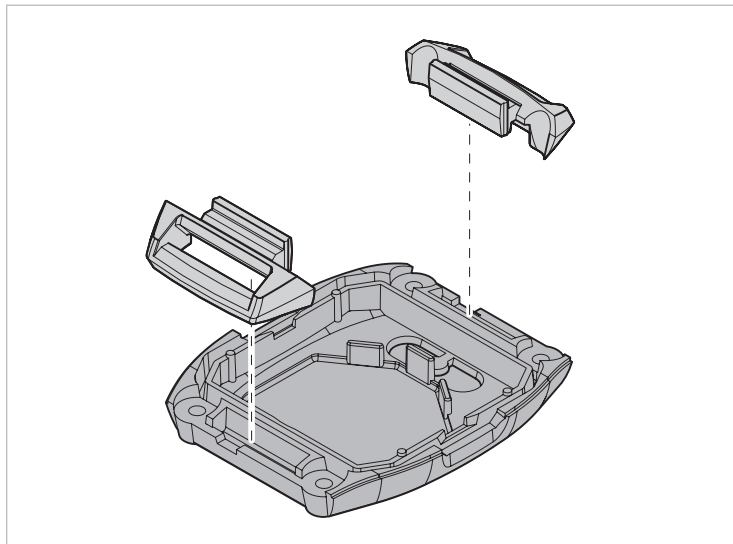

Fig. 3 Anses de fixation

3. Refermer le badge.
Voir «4. Ouvrir/fermer le badge».

Monter le bracelet jetable

1. Passer le bracelet jetable dans les 2 anses de fixation.

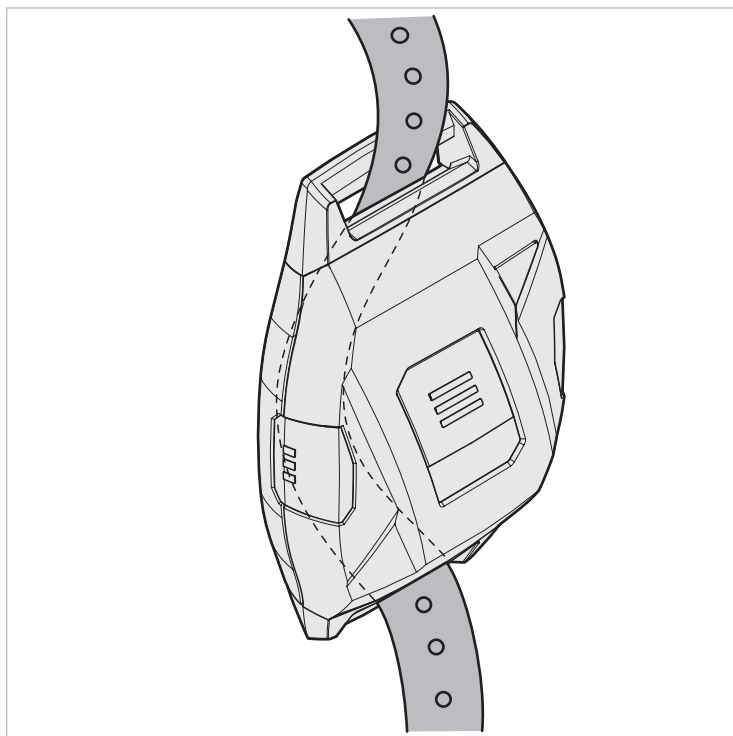

Fig. 4 Bracelet jetable

2. Ajuster le bracelet jetable sur le poignet et le fermer.

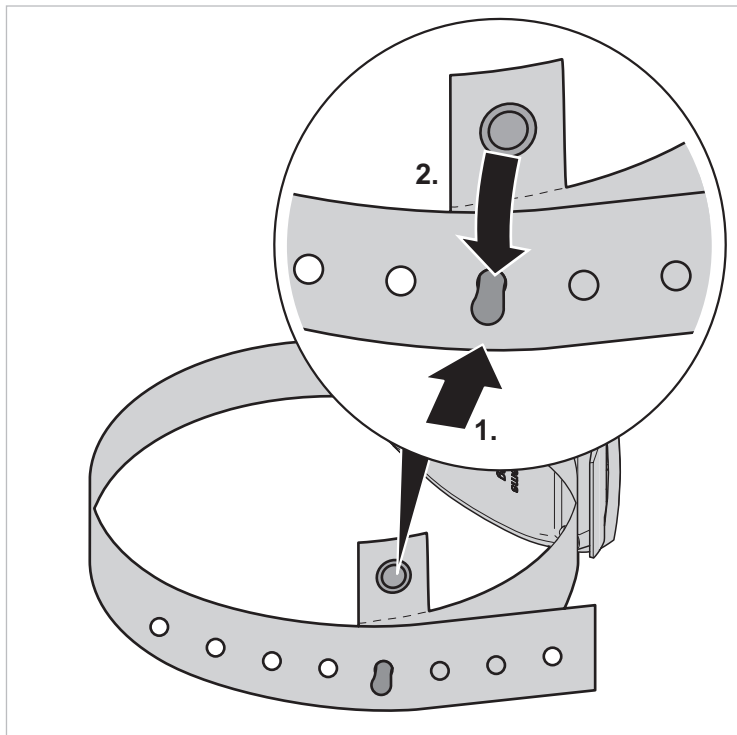

Fig. 5 Fermer le bracelet jetable

3. Couper le bracelet jetable pour le retirer.

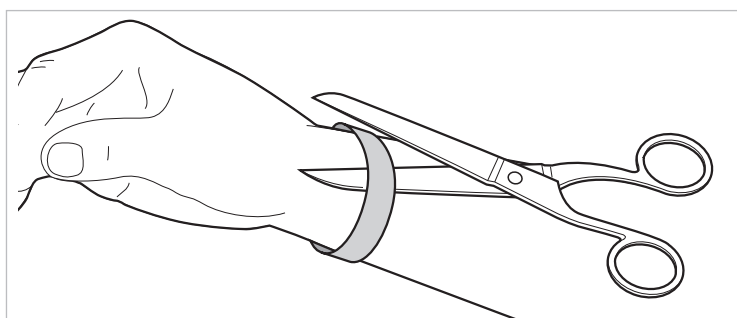

Fig. 6 Couper le bracelet jetable

Monter le clip ceinture

1. Poser une anse et le clip ceinture au dos du badge.

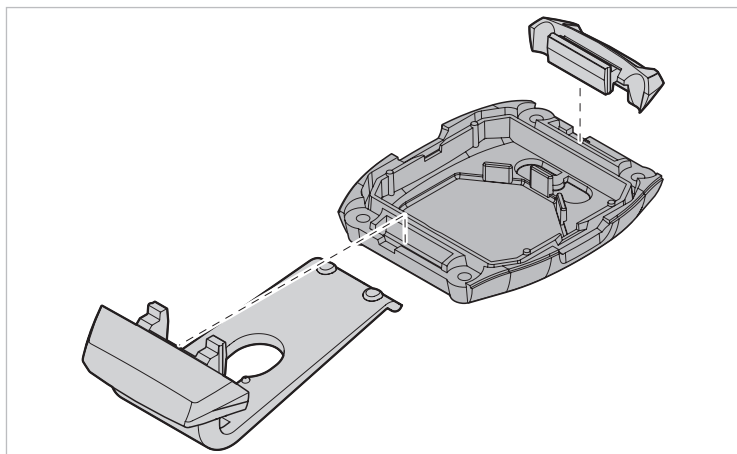

Fig. 7 Montage de l'anse et du clip ceinture

2. Refermer le badge.

Voir «4. Ouvrir/fermer le badge».

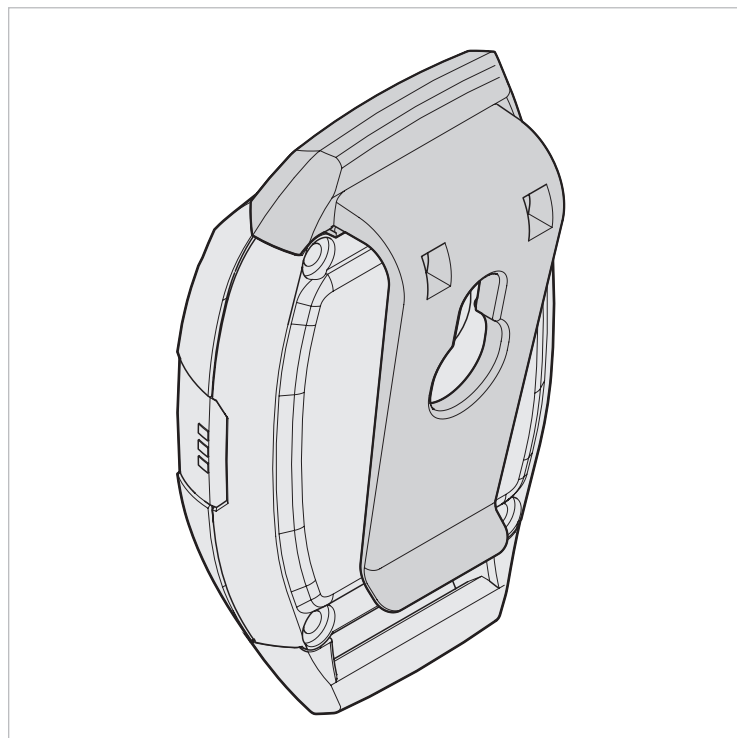

Fig. 8 Le clip ceinture

Monter le pendentif

► Passer le mousqueton du pendentif dans l'anse de fixation supérieure du badge.

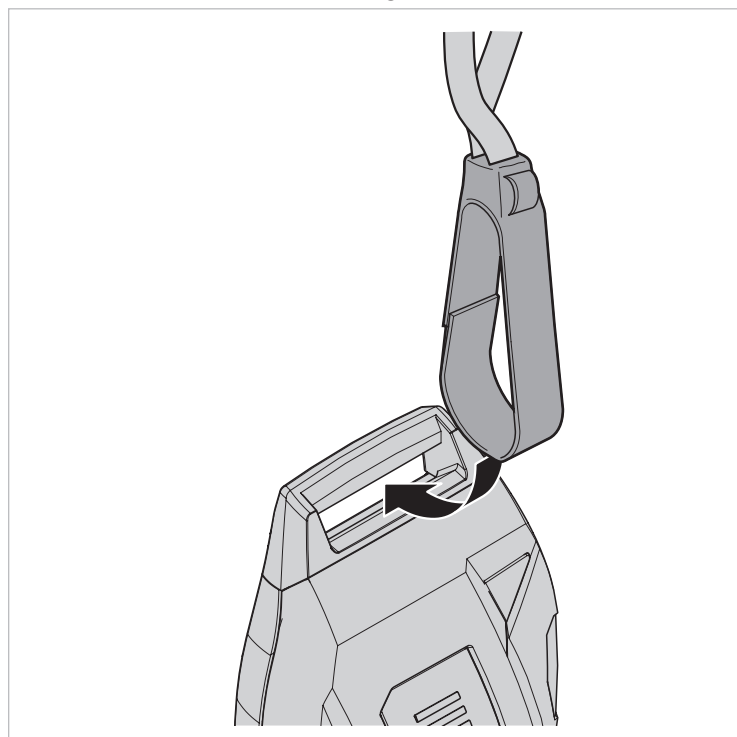

Fig. 9 Pendentif tour de cou

Monter le bracelet

1. Ouvrir le badge.
Voir «4. Ouvrir/fermer le badge».
2. Poser les deux parties du bracelet sur le badge.
Placer la partie la plus courte du bracelet (avec le trou pour le verrou de sécurité) du côté où se trouve le creux pour la pile.

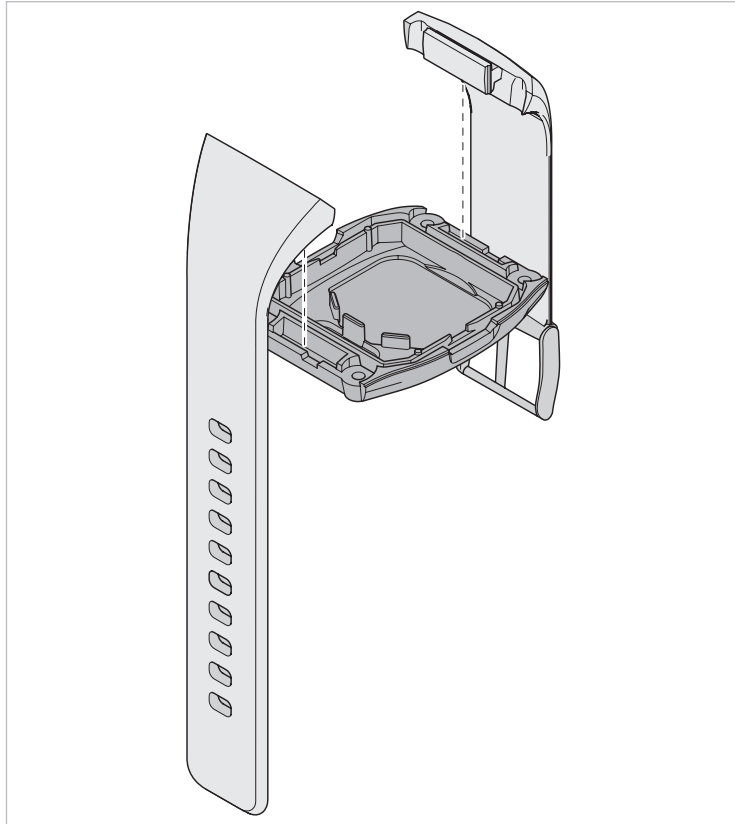

Fig. 10 Bracelet

3. Refermer le badge.
Voir «4. Ouvrir/fermer le badge».

Sécuriser le bracelet

1. Fixer le bracelet sur le bras du résident.
2. Glisser le verrou de sécurité sous le bracelet.
3. Fermer le verrou de sécurité.

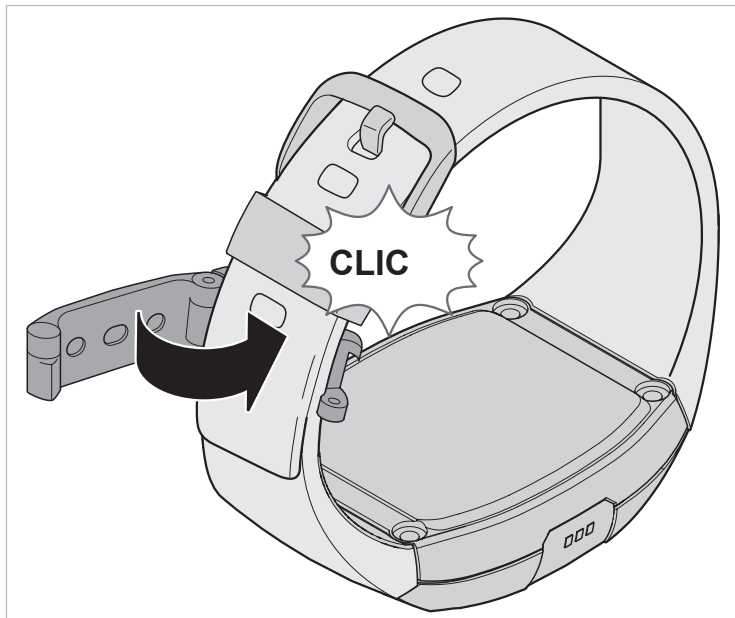

Fig. 11 Fermer le verrou de sécurité

4. Pour ouvrir le verrou de sécurité utiliser la clé.

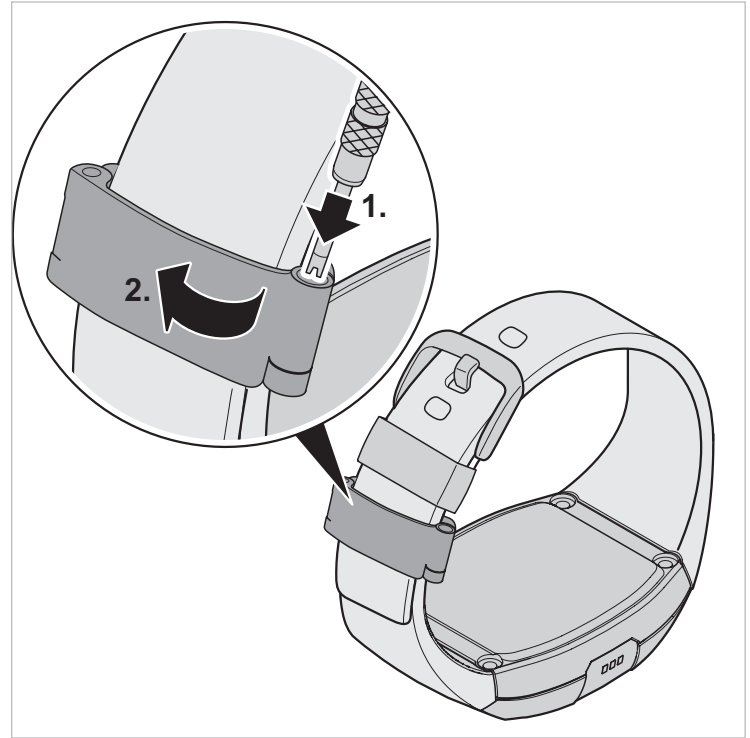

Fig. 12 Ouvrir le verrou de sécurité

4. Ouvrir/fermer le badge

Il est nécessaire d'ouvrir le badge pour :

- changer le bracelet/les anses
- changer la pile

Ouvrir le badge

1. Enfoncer le badge dans l'outil d'ouverture.
L'inscription « SmartLiberty » sur l'outil est orientée vers le haut pour le badge avec bracelet et vers le bas pour le badge avec clip ceinture.
2. Utiliser un tournevis Torx T6 pour visser le badge.

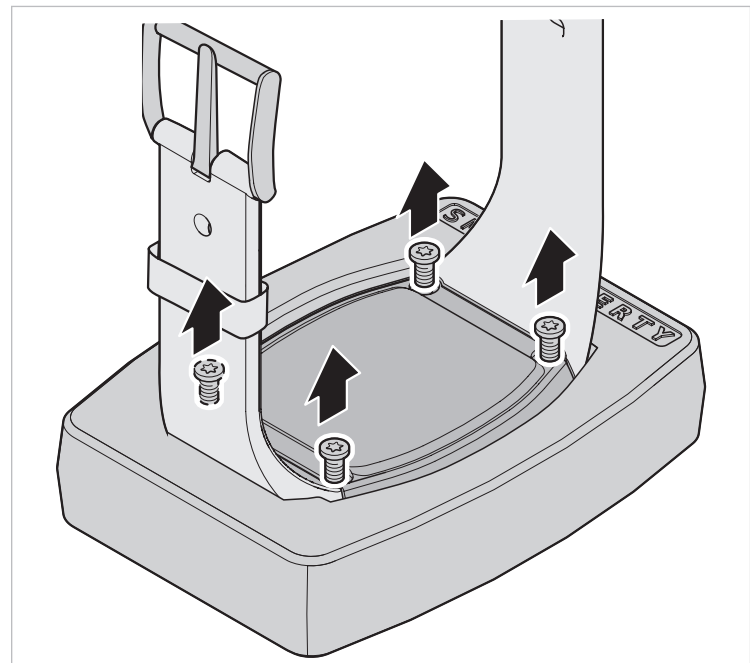

Fig. 13 Visser le badge en cas de fixation au bracelet

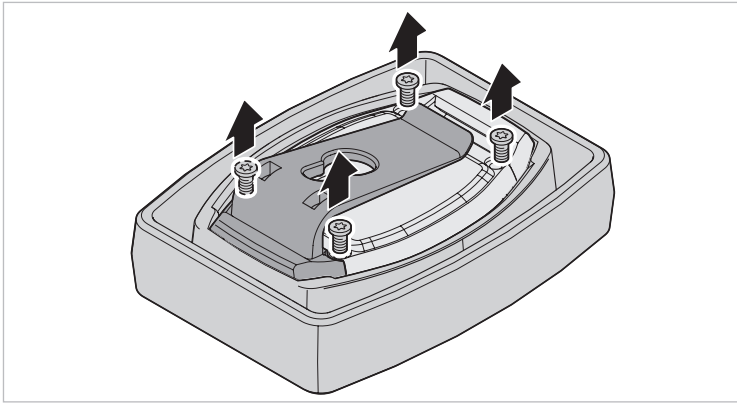

Fig. 14 Visser le badge en cas de fixation par clip ceinture

3. Faire sortir le badge. Pour cela, une pression manuelle avec le kit d'ouverture de badge est nécessaire.

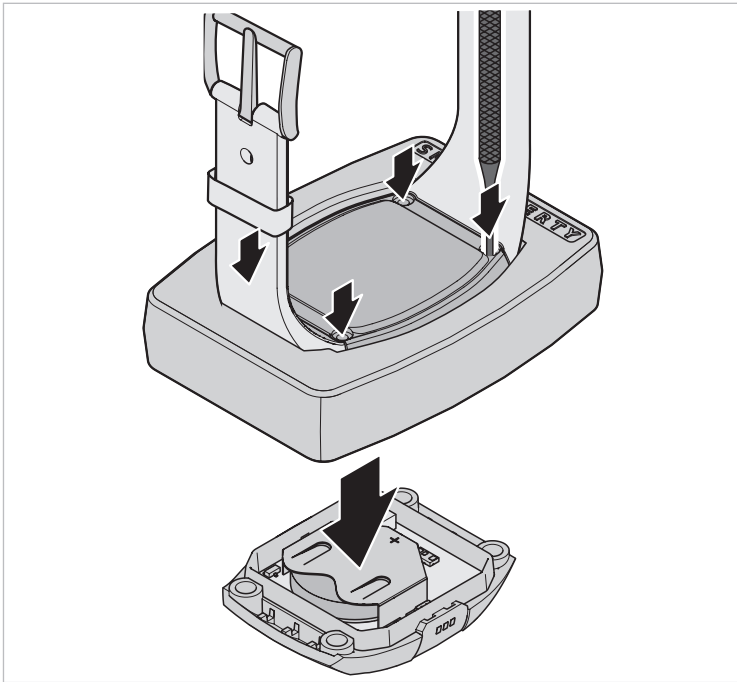

Fig. 15 Faire sortir le badge en cas de fixation au bracelet

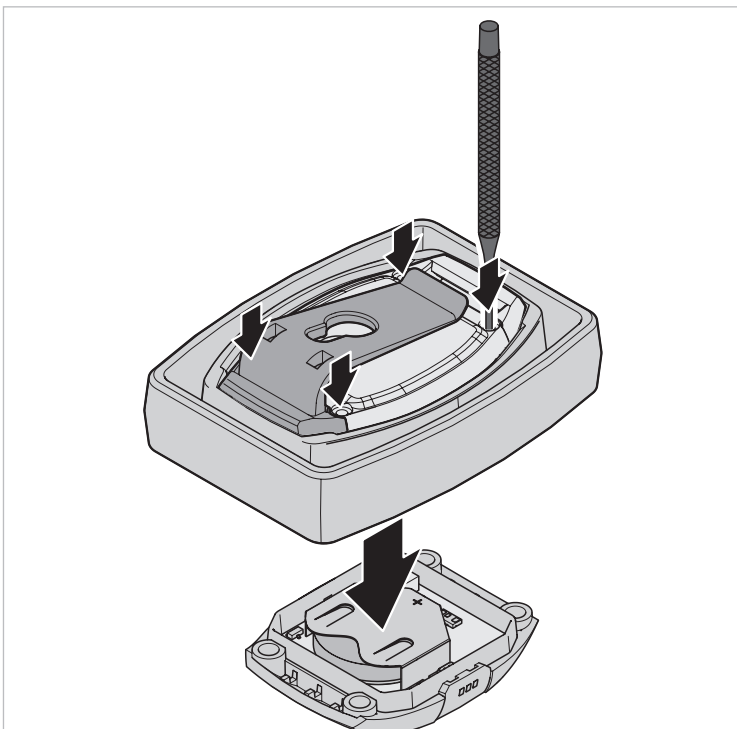

Fig. 16 Faire sortir le badge en cas de fixation par clip ceinture

Fermer le badge

1. S'assurer que le dos du badge est replacé dans le bon sens.

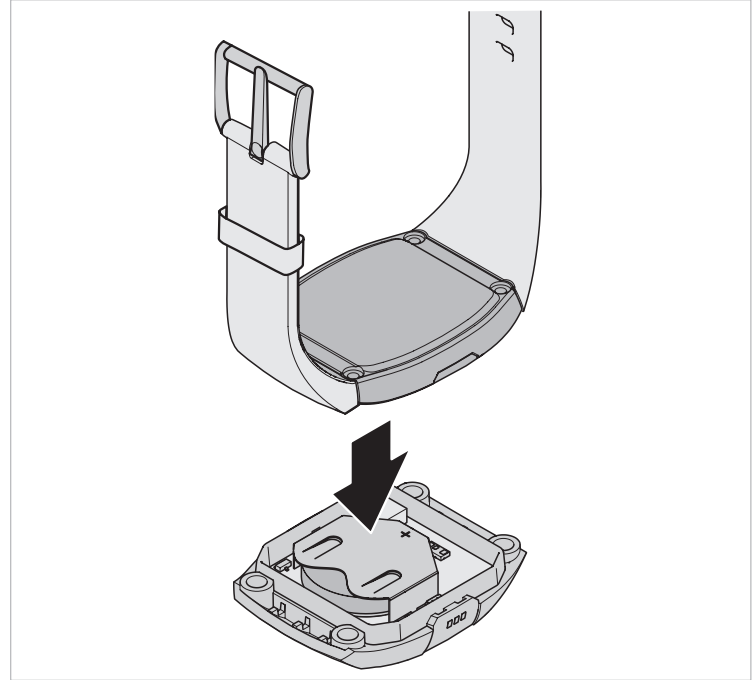

Fig. 17 Aligner la partie inférieure du badge

2. Bien appuyer sur les deux parties du badge pour assurer l'étanchéité du boîtier.
3. Utiliser un tournevis Torx T6 pour serrer les vis uniformément en croisant.

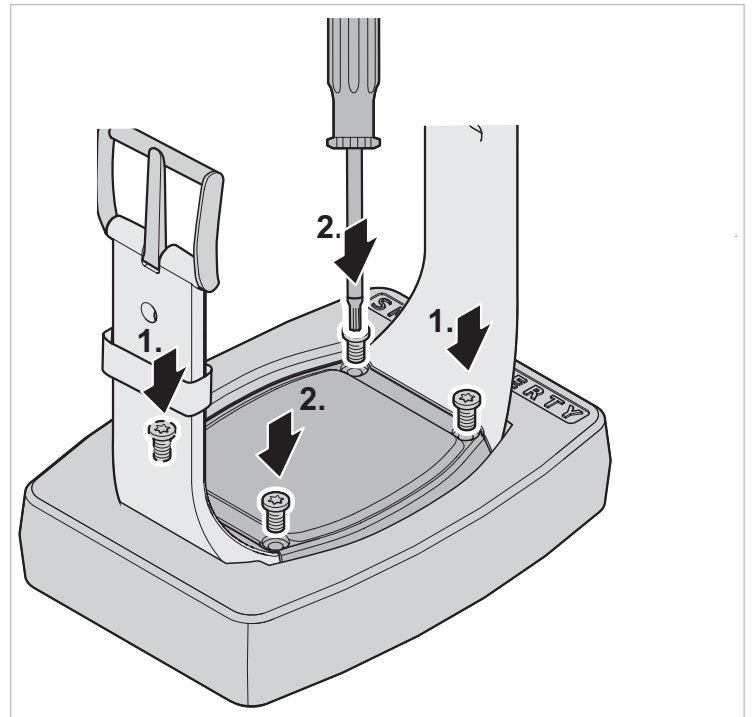

Fig. 18 Fermer le badge en cas de fixation au bracelet

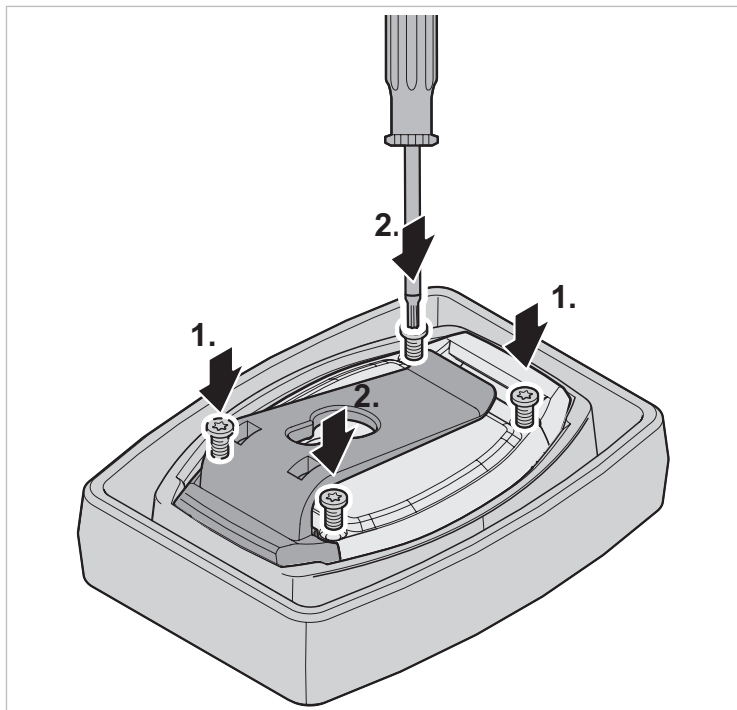

Fig. 19 Fermer le badge en cas de fixation par clip ceinture

5. Changer la pile

Le badge fonctionne avec une pile CR2450 3 V, 500 mAh.

1. Ouvrir le badge.
Voir «4. Ouvrir/fermer le badge».
2. Soulever le circuit imprimé délicatement en le tenant sur les bords.

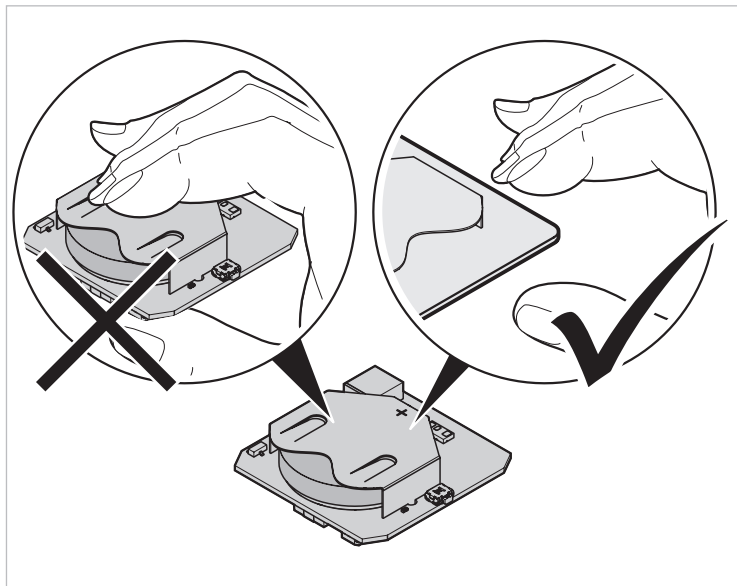

Fig. 20 Tenir le circuit imprimé sur les bords

3. Retirer la pile usagée. Retirer la pile en la poussant hors de son compartiment à l'aide p. ex. d'un stylo.

 ATTENTION	<p>Risque d'endommager l'appareil !</p> <ul style="list-style-type: none"> ► Ne pas toucher le circuit électronique avec un outil métallique.
----------------------	--

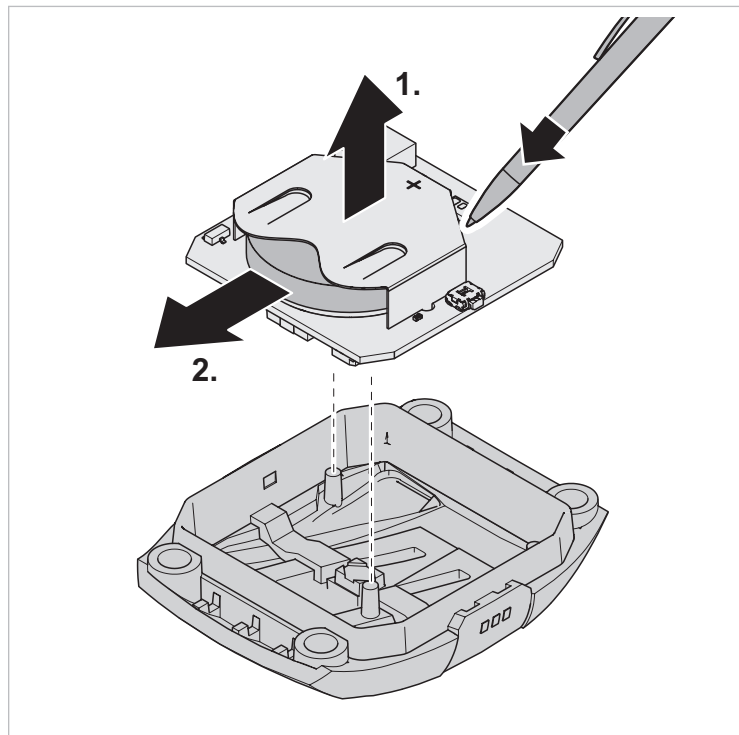

Fig. 21 Retirer la pile

4. Placer une nouvelle pile dans le compartiment à pile. Le + doit être orienté vers le haut.
5. Replacer le circuit imprimé dans le boîtier.
L'ouverture du compartiment à pile doit se trouver en haut, du côté de la lampe de tranquillisation (LED).

	<p>► S'assurer que le circuit imprimé est placé dans le bon sens.</p>
--	---

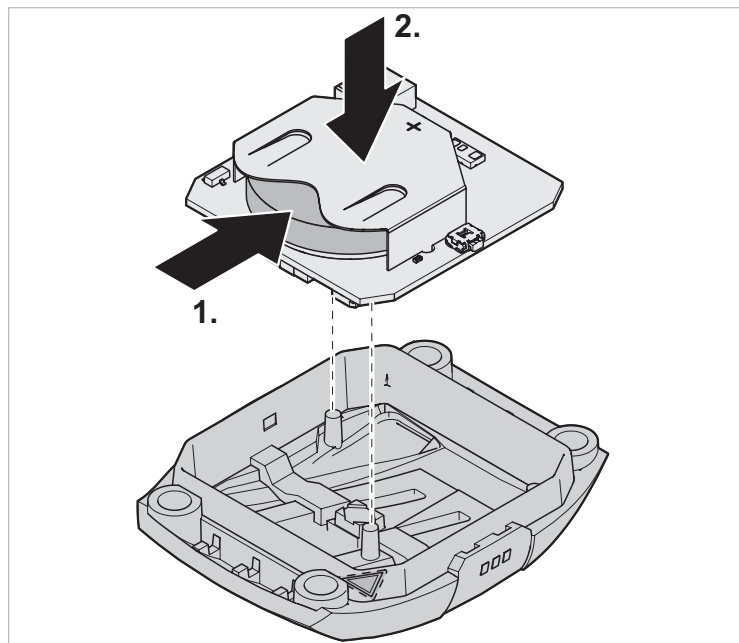

Fig. 22 Replacer la pile et le circuit électronique

6. Refermer le badge.
Voir «4. Ouvrir/fermer le badge».

6. Installer la puce d'accès

En option, il est possible d'installer une puce d'accès.

Installer la puce d'accès sur le bracelet

1. Retirer la languette installée.
2. Retrousser la languette avec la puce d'accès sur le bracelet.

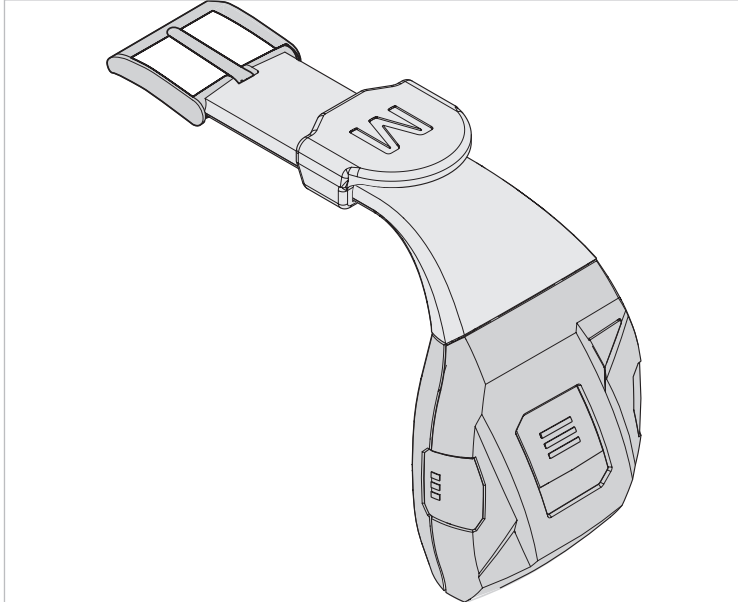

Fig. 23 Installer la puce d'accès sur le bracelet

Installer la puce d'accès sur le pendentif

- ▶ Retrousser la languette avec la puce d'accès sur le pendentif et la pousser jusqu'au badge.

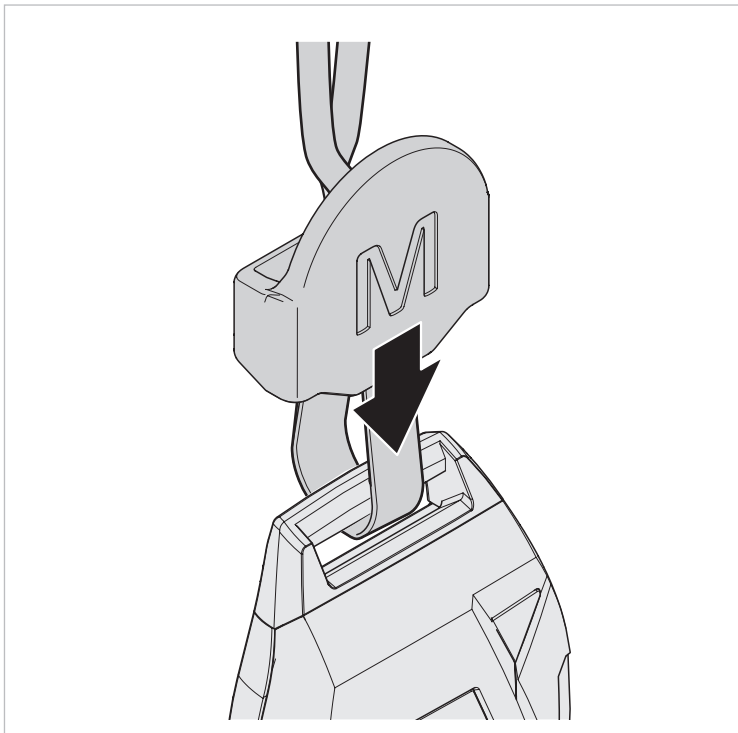

Fig. 24 Installer la puce d'accès sur le pendentif

7. Maintenance

- ▶ Remplacer le boîtier s'il est fendu/cassé.

Nettoyage



Risque de détérioration !

- ▶ Ne pas nettoyer aux ultrasons.
- ▶ Ne pas stériliser dans un autoclave.
- ▶ Ne pas laver à la machine.

- ▶ Nettoyer le badge régulièrement avec un chiffon et une solution à 50 % d'alcool isopropylique.

8. Elimination



Directive DEEE 2012/19/CE sur les déchets d'équipements électriques et électroniques

- ▶ Éliminer l'emballage et le produit arrivé en fin de vie dans un centre de recyclage approprié.
- ▶ Ne pas jeter le produit avec les ordures ménagères.
- ▶ Ne pas brûler le produit.
- ▶ Retirer la pile.
- ▶ Recycler la pile conformément aux dispositions légales et ne pas la jeter avec les ordures ménagères.

